

# Instrukcja obsługi Pompa akumulatorowa VRP-2SLi VRP-2DLi



# SPIS TREŚCI

---

---

OPIS POMPY, PARAMETRY, CECHY . . . . .	01
PARAMETRY ŁADOWARKI . . . . .	02
PRZYGOTOWANIE PRZED PRACĄ . . . . .	03
UŻYTKOWANIE, OBSŁUGA. . . . .	03
ROZWIĄZYWANIE PROBLEMÓW. . . . .	06
WYMIARY . . . . .	07

**Uwaga:**

1. Przed użytkowaniem urządzenia należy zapoznać się z niniejszą instrukcją.
2. Zaleca się używania okularów ochronnych podczas pracy z czynnikiem chłodniczym.
3. Należy unikać bezpośredniego kontaktu czynnika chłodniczego z ciałem.
4. Nie można dotykać zbiornika oleju pompy podczas jej pracy.

## WSTĘP I INFORMACJE TECHNICZNE

Opis pompy



## PARAMETRY

Model	VRP-2SLi	VRP-2DLi
Prędkość przepływu	2 CFM	2 CFM
	57 L/Min	57 L/Min
Próżnia całkowita	150 mikronów	23 mikrony
Rodzaj pompy	Jednostopniowa	Dwustopniowa
Przyłącze wlotowe	1/4"SAE	1/4"SAE
Pojemność oleju	180 ml	160 ml
Akumulator	18V 5Ah	18V 5Ah
Czas pracy	75 min	50 min
Wymiary	233×90×190 mm	233×90×190 mm
Waga	2.7 kg	3.2 kg

### Cechy:

1. Zintegrowana budowa pompy
2. Wymuszony obieg oleju zapewnia odpowiednią szczelność
3. Przezroczysty wziernik
4. Beziskrowa konstrukcja z elektronicznym rozruchem
5. Lekki, mały i wydajny silnik DC.
6. Akumulator Litowo-jonowy

## Parametry ładowarki

Napięcie zasilające	100-240V
Częstotliwość	50-60Hz
Moc	180W
Napięcie wyjściowe	18V
Natężenie wyjściowe	6A
Waga	688g
Wymiary	189*155*81mm

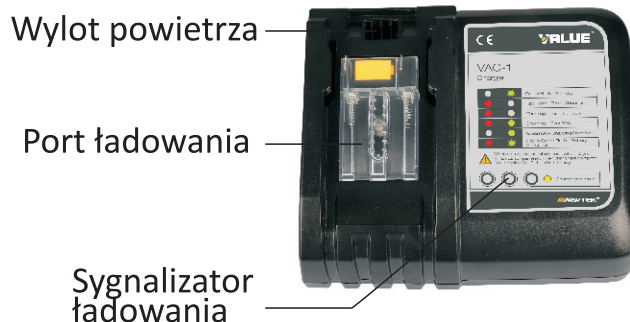

### Obsługa ładowarki

1. Ładowarkę należy użytkować w zamkniętych pomieszczeniach
2. Do użytku wyłącznie z akumulatorem VALUE Vb518.
3. Akumulator może być ładowany i odłączany w dowolnej chwili.
4. Akumulator należy docisnąć do portu do momentu aż zaskoczy blokada.
5. Kolorowe diody sygnalizują rozpoczęcie ładowania lub jego koniec.
6. W trakcie ładowania również świeci się odpowiednia dioda.
7. Kiedy ładowanie się zakończy, naciśnij przycisk zwolnienia blokady następnie wyciągnij akumulator.

### Ładowarka VAC-1

#### Opis sygnalizacji LED

		Migający zielony LED - Standby
		Migający czerwony LED - zbyt wysoka temperatura
		Świeący czerwony LED - ładowanie poniżej 80%
		Świeące obydwa LEDy - ładowanie powyżej 80%
		Świeący zielony led - ukończone ładowanie
		Mrugające obydwa LED-y - awaria baterii



Ładowarka jest przeznaczona do użytku tylko i wyłącznie z bateriami VALUE Vb518.



Awaria ładowarki

## INSTRUKCJA OBSŁUGI

1. Odkręć zaślepkę z wymaganego przyłącza (1/4", 3/8") i podłącz do niego przewód.

W celu osiągnięcia najlepszych rezultatów, wykorzystaj możliwie jak najkrótsze przewody.

2. Upewnij się, że uszczelki przewodów są czyste i nieodkształcone.

3. Gdy próżniowanie dobiegnie końca, pompa zasygnalizuje brzęczeniem koniec pracy.

4. Wyłącz zasilanie pompy przełącznikiem następnie odłącz baterię.

5. Odłącz przewody czynnika.

6. Nakręć ciasno zaśleпки na króćce przyłączeniowe pompy, aby zapobiec dostaniu się zabrudzeń gdy pompa nie jest używana.

7. Temperatura otoczenia pracy pompy powinna wynosić od -1 °C do 30 °C. Pompa może pracować w chłodniejszych warunkach jednak wymagany jest wcześniejszy rozruch (przynajmniej ok. 1 minuty w warunkach pokojowych) w celu rozgrzania oleju.

8. Bateria musi być odpowiednio osadzona w gnieździe pompy..

9. Przed podłączeniem pompy do układu A/C-R, upewnij się, że zastosowano właściwe metody opróżniania instalacji z czynnika. Podłączenie pompy do układu pod ciśnieniem może uszkodzić jej podzespoły, czynnik należy przetoczyć za pomocą stacji odzysku.

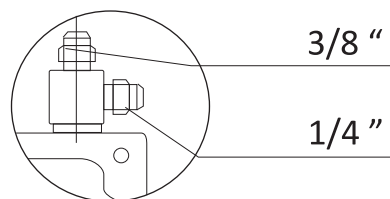

## Uwaga:

1. Zawsze należy wytwarzać próżnię w układzie w połączeniu z mikrometrycznym miernikiem próżni, takim jak NAVTEK VMV-1, jeśli używana jest standardowa pompa inwerterowa. Wakuometry mikronowe precyzyjnie mierzą i wyświetlają poziom próżni w systemie podczas całego procesu.

2. Należy zwracać uwagę na wszelkie zmiany poziomu oleju podczas pracy pompy. Jeśli poziom oleju spadnie poniżej linii środkowej, natychmiast uzupełnij jego ilość aby uniknąć uszkodzenia pompy.

3. Temperatura pompy oraz oleju w jej wnętrzu nie powinna być niższa niż -1 °C.

## SERWISOWANIE

Olej z pompy próżniowej pełni trzy główne funkcje: smarowanie, chłodzenie i uszczelnienie pompy. Podczas procesu opróżniania olej pompy pochłania wilgoć z systemu, co powoduje, że jest mniej skuteczny jako uszczelniacz smarujący wnętrze pompy, wydłużając czas opróżniania i ewentualnie umożliwiając przegrzanie pompy. Zalecamy wymianę oleju tuż przed opróżnieniem każdego układu A/C-R w celu upewnienia się, że olej pompy jest w dobrym stanie, ponieważ jest to kluczowe dla ustalenia, czy pompa może osiągnąć wymagany poziom podciśnienia. Aby utrzymać optymalną pracę pompy, zalecamy stosowanie oleju pompy próżniowej NAVTEK. Olej ten jest wytwarzany przy użyciu unikalnego procesu i może utrzymać odpowiednią lepkość podczas normalnej pracy w standardowej temperaturze, a także jest pomocny przy zimnym rozruchu. Jeżeli olej NAVTEK nie jest dostępny, można użyć renomowanych marek olejów do specjalnych pomp próżniowych.

Uwaga: Jeśli olej pompy stanie się nieprzezroczysty, brudny, pełny wilgoci, natychmiast należy go wymienić. Znacznie przyspieszy to próżniowanie, szczególnie wtedy, gdy w instalacji systemu znajduje się dużo wilgoci poprzez ekspozycje na działanie czynników zewnętrznych.

Procedura wymiany oleju:

1. Aby upewnić się, że olej pompy jest ciepły, należy uruchomić pompę na ok. minutę przed wymianą oleju. Pompa nie może dłużej pracować bez podłączenia do instalacji ponieważ może to uszkodzić jej podzespoły.
2. Po wyłączeniu pompy otwórz korek spustowy i spuść zużyty olej do odpowiedniego naczynia następnie należy zutylizuj.
3. Gdy olej przestanie wyciekać, należy przechylić pompę, aby spuścić jego resztki z dna pompy.
4. Wymienić olej i dokręcić korek spustowy.
5. Odkręcić korek wlewu oleju, wlać nowy olej aż jego poziom osiągnie we wzierniku poziom pomiędzy dwiema dłuższymi liniami.

## WARUNKI GWARANCJI

Gwarancja produktowa obejmuje problemy z jakością produktu przez dwa lata od daty sprzedaży.

Ważność gwarancji określają poniższe warunki:

1. Problemy z produktem spowodowane wadami fabrycznymi potwierdzonymi przez wykwalifikowany personel.
2. Produkty, które były utrzymywane lub serwisowane przez autoryzowane osoby.
3. Produkty, które zostały użyte zgodnie z instrukcją obsługi. Wszystkie czynności konserwacyjne należy wykonywać w okresie gwarancyjnym.

Usterka	Możliwy powód	Rozwiązanie
Słaba próżnia	1. Luzy na nakrętkach przewodów freonowych.	Dokręcić nakrętki.
	2. Uszkodzone uszczelki przyłącz przewodów.	Wymiana uszczelek O-ring.
	3. Niewłaściwa ilość oleju.	Uzupełnić poziomu oleju do środkowej kreski.
	4. Olej się zanieczyszcza lub absorbuje zbyt dużo zabrudzeń.	Wymiana oleju.
	5. Wlot oleju do czoła pompy zatkany, lub zbyt mała ilość oleju.	Czyszczenie wlotu oleju do czoła pompy, uzupełnienie poziomu, wyczyszczenie filtra oleju.
	6. Nieszczelności na przewodach, nakrętkach lub w instalacji.	Sprawdzenie szczelności instalacji, ew. uszkodzeń rurociągu, dokręcenie nakrętek na przyłączach układu.
	7. Niewłaściwy dobór pompy.	Przeliczenie rozmiarów próżniowanego układu w odniesieniu do tabeli wydajności pompy.
	8. Pompa była użytkowana bardzo długo, uszkodzenie/zużycie komponentów powoduje nieszczelności.	Inspekcja oraz naprawa, wymiana pompy.

Wyciek oleju	1. Uszkodzona uszczelka oleju.	Wymiana uszczelki.
	2. Uszkodzone połączenia zbiornika oleju.	Poprawienie uszczelki, dokręcenie śrub zbiornika oleju.
Rozprysk oleju	1. Zbyt duża ilość oleju.	Wyrównanie poziomu oleju do środkowej kreski.
	2. Wysokie ciśnienie na przyłączy wlotowym przez zbyt długi czas.	Dobór pompy o odpowiedniej wydajności. Zwiększenie prędkości próżniowania.
Problemy z rozruchem	1. Zbyt niska temperatura oleju.	Zbyt mocno odsłonięte otwory wentylacyjne pompy w warunkach niskiej temperatury zewnętrznej.
	2. Awaria silnika, akumulatora, lub obwodu.	Inspekcja oraz naprawa.
	3. Do pompy dostały się zabrudzenia.	Inspekcja oraz czyszczenie.
	4. Zbyt niskie lub wysokie napięcie zasilania.	Sprawdzenie poziomu naładowania baterii
	5. Przeciążenia.	Po wystąpieniu przeciążenia, przełącz przycisk On/Off a następnie odłącz przewód zasilający, odczekaj minimalnie 30 sekund zanim przystąpisz do inspekcji urządzenia.

**Uwaga:**

1. Pompa jest sterowana układem inwerterowym a silnik wyposażony jest w zabezpieczenie przeciw-przeciążeniowe. Przystąp do rozwiązywania problemów dopiero po zresetowaniu zabezpieczenia.
2. Jeśli powyższe metody nie pomogły rozwiązać twojego problemu, skontaktuj się z dostawcą urządzeń, lub oddaj pompę do lokalnego autoryzowanego serwisu Value.

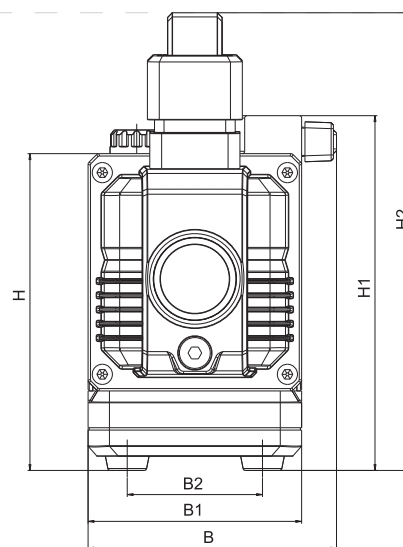
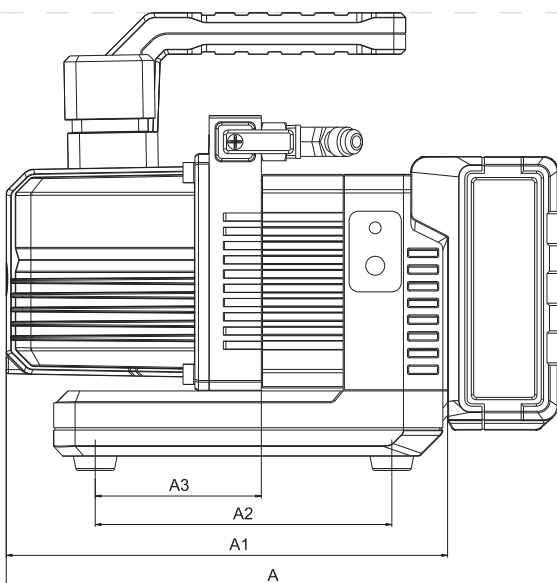

Model	A	A1	A2	A3	B	B1	B2	H	H1	H2
VRP-2SLi	232.5	186	125	70	105	90	57	133.5	149.5	192
VRP-2DLi	232.5	186	125	70	105	90	57	133.5	149.5	192

---

**VALUE**<sup>®</sup>  
www.valuetool.pl

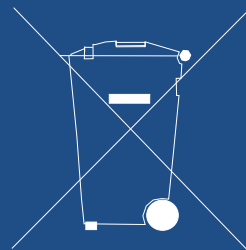

Warunki gwarancji oraz formularz zgłoszenia reklamacji znajduje się na stronie: [www.valuetool.pl/gwarancja.html](http://www.valuetool.pl/gwarancja.html)